

5
axis

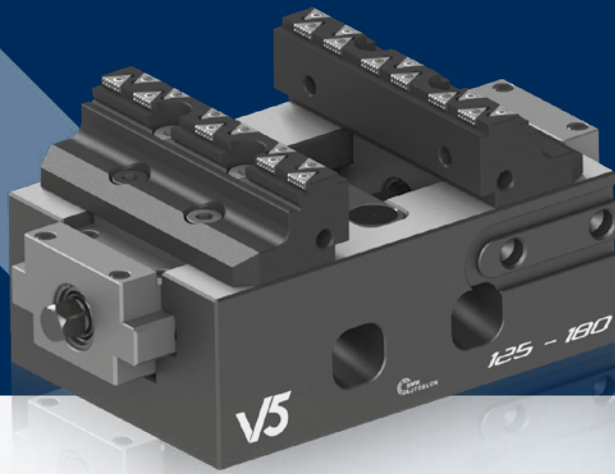

V5

5.2

**Morsa Autocentrante
per macchine 5 assi**



V5 88-130

Pag. 5.2.4



V5 125-180

Pag. 5.2.5



V5
Esempio di impiego

Pag. 5.2.6

V5

**Morsa Autocentrante
per macchine 5 assi**



Morsa Autocentrante per macchine 5 assi

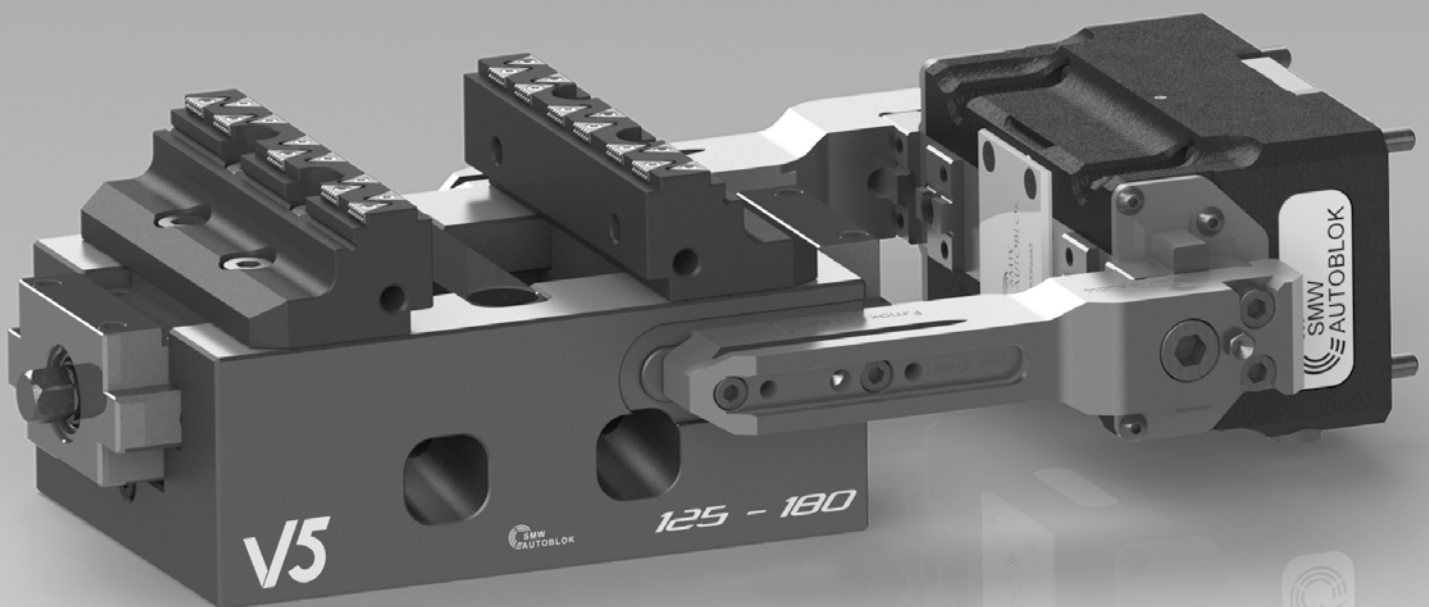

V5

5.2

Morsa Autocentrante per macchine 5 assi

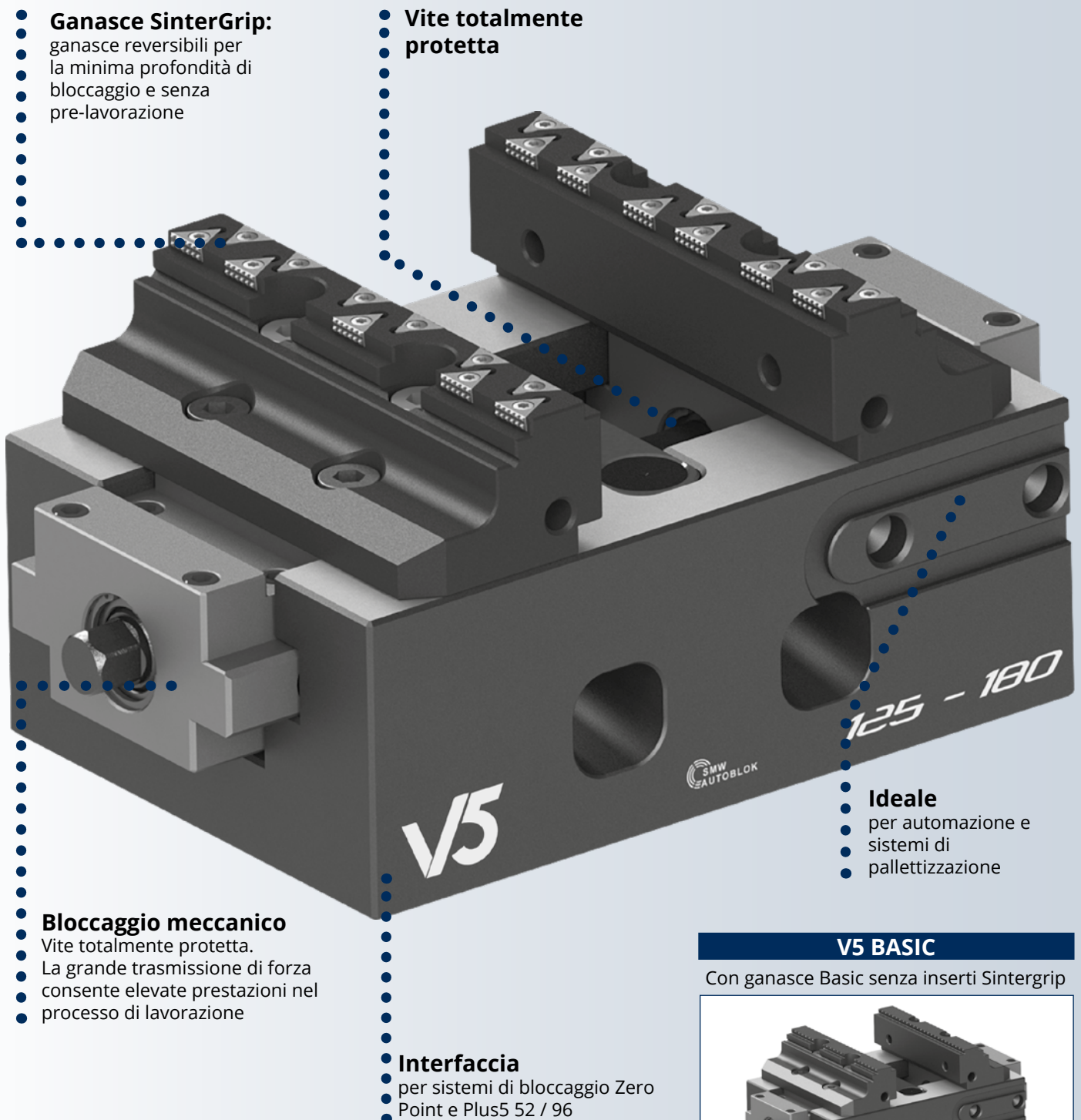

Ganasce SinterGrip:

ganasce reversibili per la minima profondità di bloccaggio e senza pre-lavorazione

Vite totalmente protetta

Bloccaggio meccanico

Vite totalmente protetta. La grande trasmissione di forza consente elevate prestazioni nel processo di lavorazione

Interfaccia

per sistemi di bloccaggio Zero Point e Plus5 52 / 96

Ideale

per automazione e sistemi di pallettizzazione

V5 BASIC

Con ganasce Basic senza inserti Sintergrip



■ Vite protetta brevettata

Applicazioni/Benefici cliente

- Bloccaggio **solo** auto-centrante altamente preciso con la massima ripetibilità
- Totalmente protetta
- Design compatto per una migliore accessibilità e aperture di uscita trucioli molto ampie
- Ganasce con inserti di bloccaggio SinterGrip per una minima profondità di bloccaggio pezzi senza pre-lavorazione
- Ampia gamma di bloccaggio
- Ideale per OP 10 e OP 20

Caratteristiche tecniche

- Bloccaggio auto-centrante
- Forza di bloccaggio fino a 32 kN (50 Nm)
- Larghezza ganasce 87,5 mm
- Interfaccia per sistemi di bloccaggio Zero Point APS / TDM e Plus5 52
- **Le ganasce V5 88 sono compatibili con le ganasce IMG 88.**

Dotazione standard

Chiave di manovra, ganasce, n. 10 inserti Sintergrip.

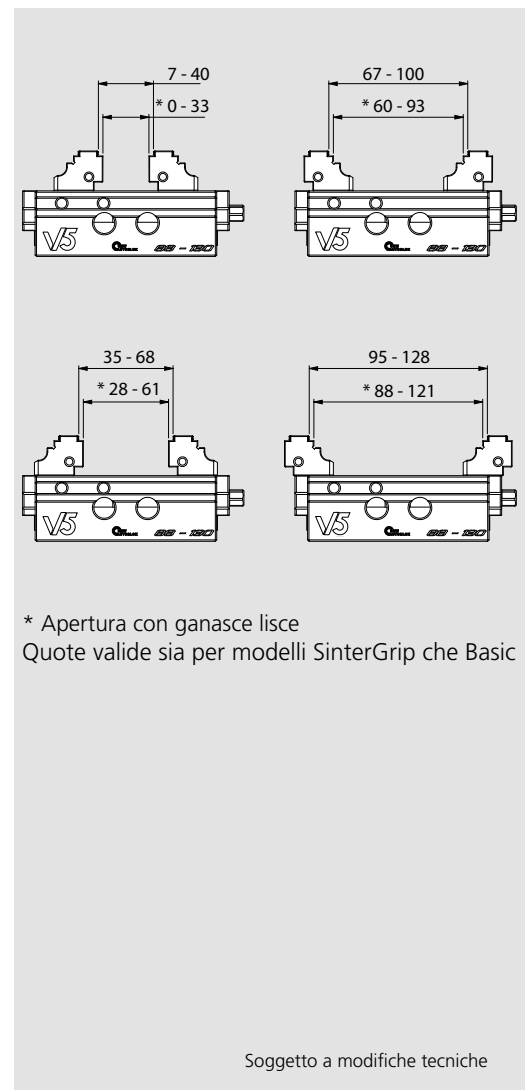
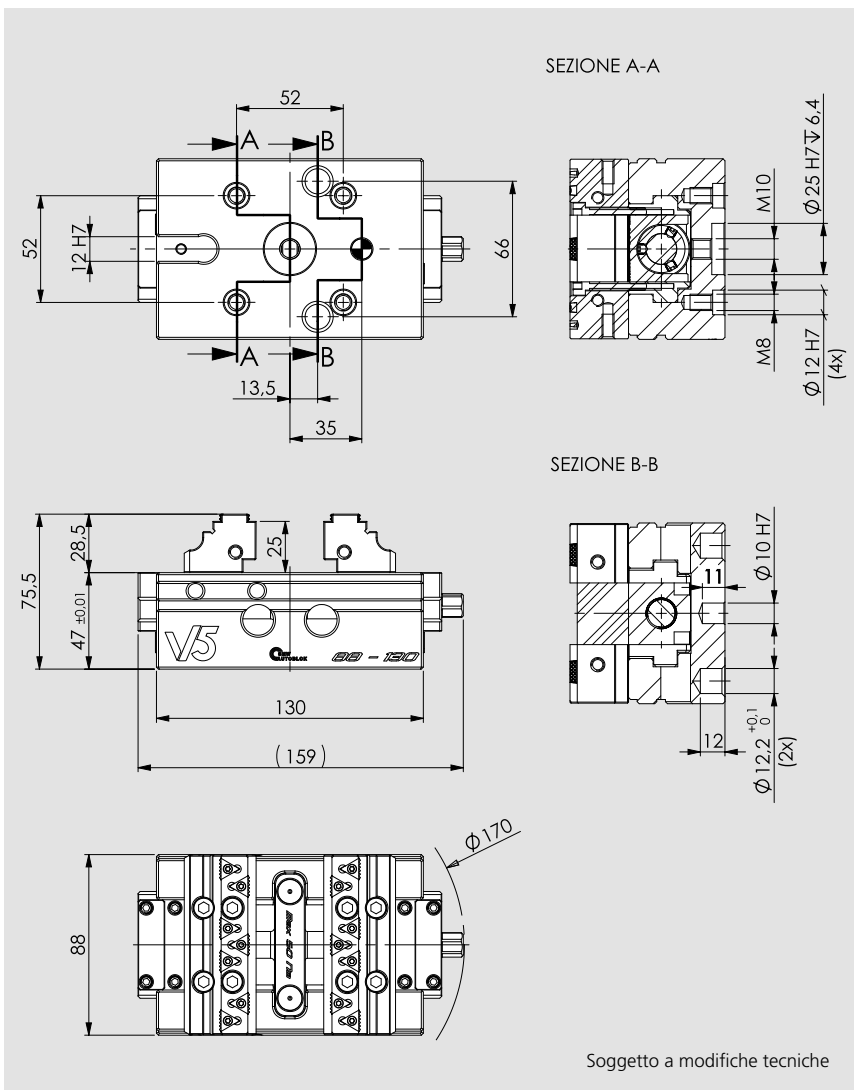

Tipo	Codice	Peso
V5 88 - 130 con ganasce SinterGrip STD	77583303	4,5 Kg
V5 88 - 130 con ganasce SinterGrip HRC	77583304	4,5 Kg
V5 88 - 130 con ganasce SinterGrip ALU	77583305	4,5 Kg
V5 88 - 130 Basic	77583302	4,5 Kg
V5 88 - 130 solo base	77583301	3,5 Kg

■ Vite protetta brevettata



Applicazioni/Benefici cliente

- Bloccaggio **solo** auto-centrante altamente preciso con la massima ripetibilità
- Totalmente protetta
- Design compatto per una migliore accessibilità e aperture di uscita trucioli molto ampie
- Ganasce con inserti di bloccaggio SinterGrip per una minima profondità di bloccaggio pezzi senza pre-lavorazione
- Ampia gamma di bloccaggio
- Ideale per OP 10 e OP 20

Caratteristiche tecniche

- Bloccaggio auto-centrante
- Forza di bloccaggio fino a 40 kN (80 Nm)
- Larghezza ganasce 125 mm
- Interfaccia per sistemi di bloccaggio Zero Point APS / TDM e Plus 5 52 - 96
- **Le ganasce V5 125 sono compatibili con le ganasce IMG 125.**

Dotazione standard

Chiave di manovra, ganasce, n. 10 inserti Sintergrip.

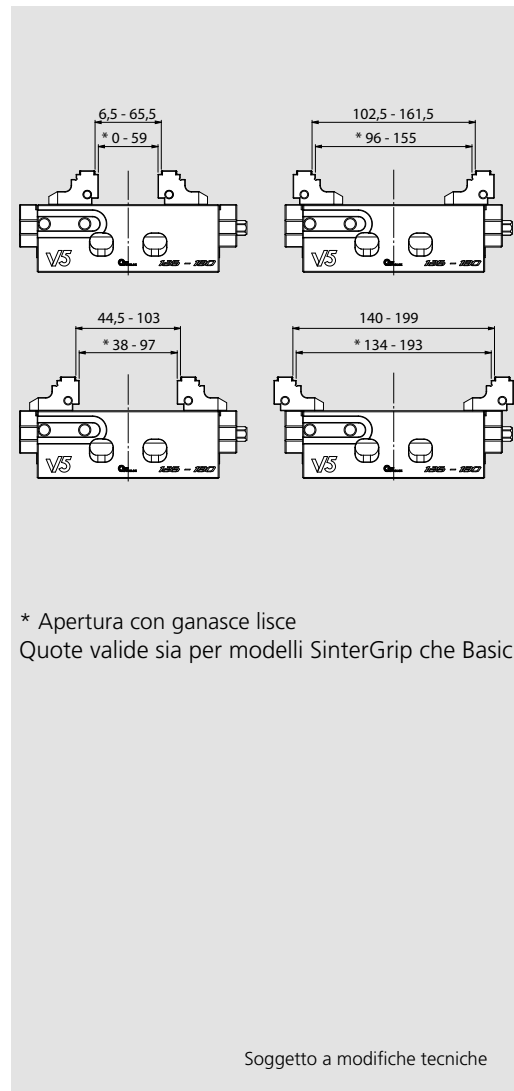
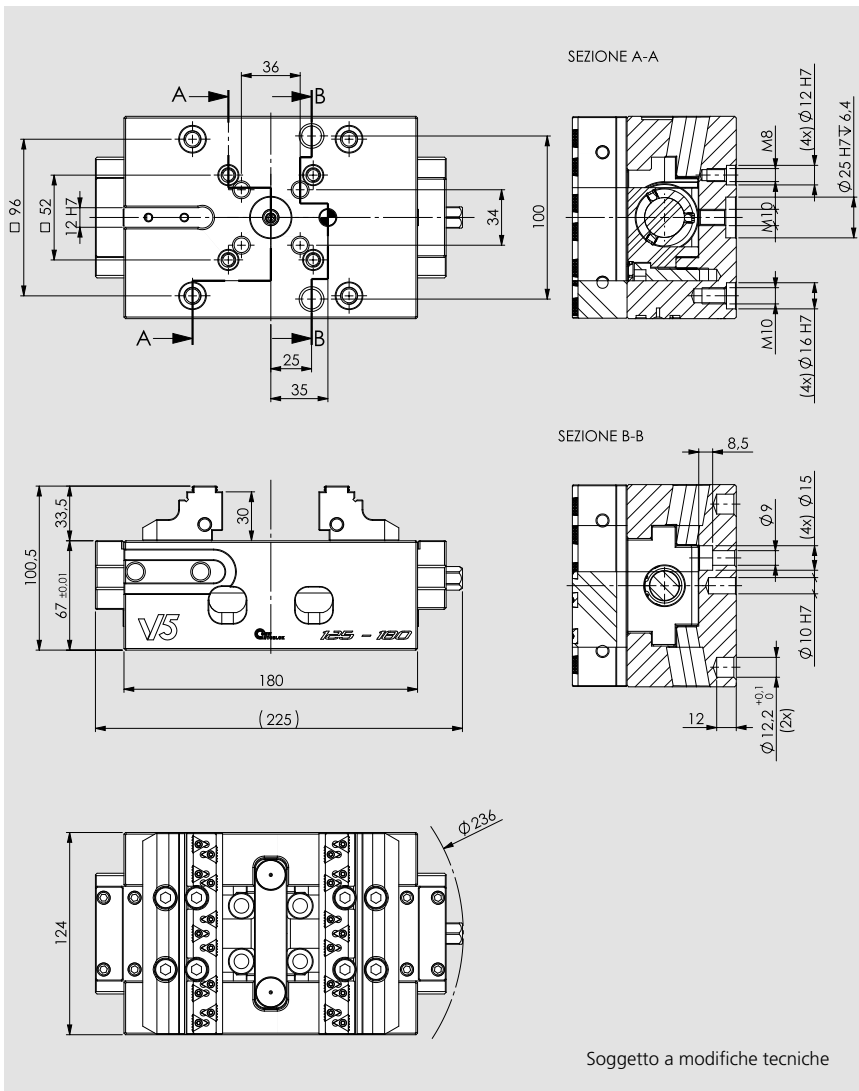

Tipo	Codice	Peso
V5 125 - 180 con ganasce SinterGrip STD	77583333	12 Kg
V5 125 - 180 con ganasce SinterGrip HRC	77583334	12 Kg
V5 125 - 180 con ganasce SinterGrip ALU	77583335	12 Kg
V5 125 - 180 Basic	77583332	12 Kg
V5 125 - 180 solo base	77583331	10 Kg

La morsa V5 **solo** autocentrante, si aggiunge alla gamma IMG con un ottimo rapporto qualità prezzo ideale per sistemi di automazione integrati multi-morsa.

Esempio di impiego

